

Elementos para hacer deporte en la calle, apto para personas mayores y deportistas.



**RESISTENCIA A LA INTEMPERIE**



**ESTRUCTURA DE HIERRO Y ACERO**



**NORMATIVA UNE EN 16630**

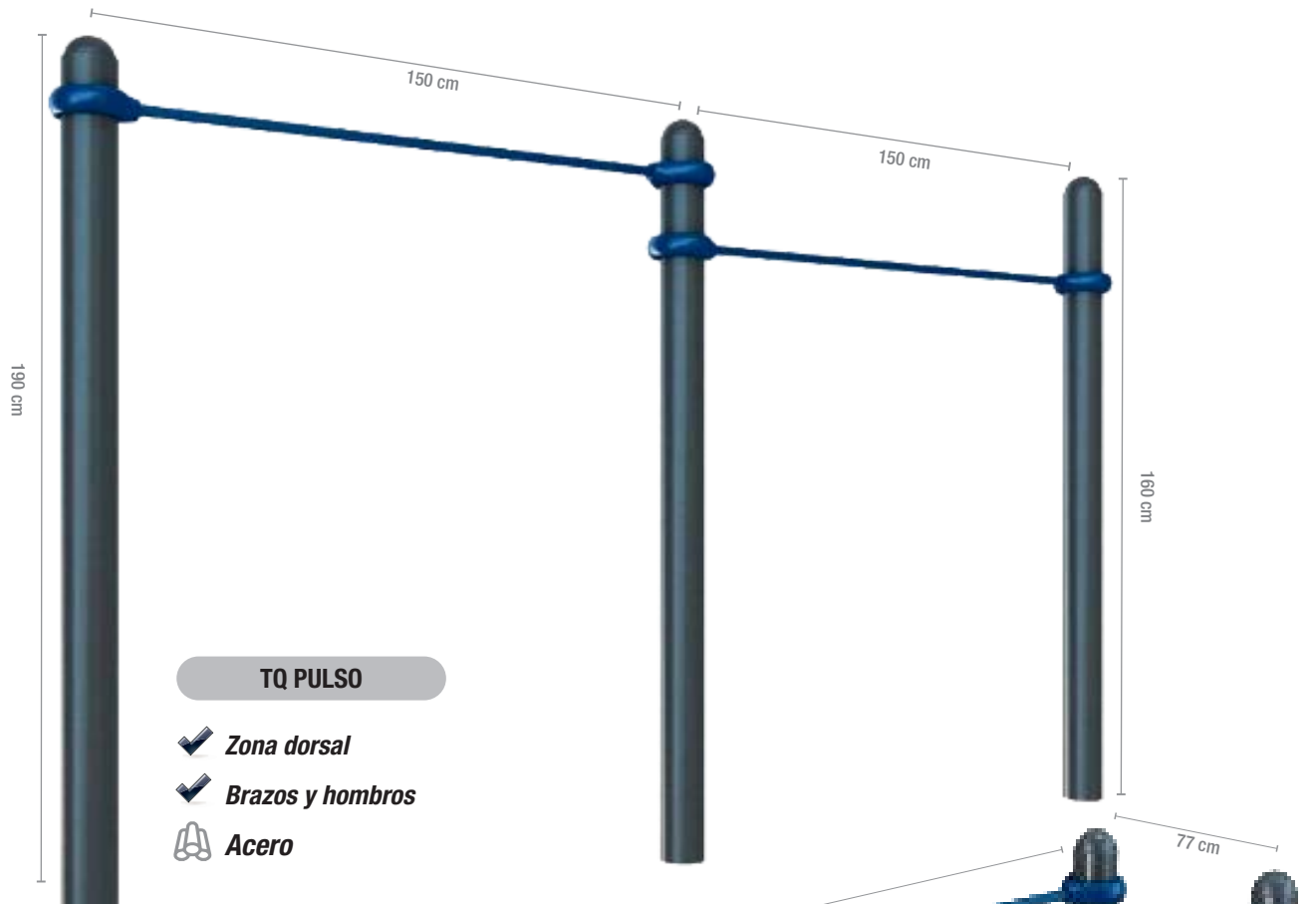

### TQ PULSO

- ✓ Zona dorsal
- ✓ Brazos y hombros
- 🔧 Acero



### TQ PARALELAS

- ✓ Coordinación y equilibrio
- ✓ Molestias de flexión
- 🔧 Hierro lacado



### TQ ABDOMINALES

- ✓ Tonifica
- ✓ Zona lumbar y abdomen
- 🔧 Acero / Madera

### DESCRIPCIÓN DEL PRODUCTO

TQ CALESTENIA Estructuras metálicas reforzadas con rodamientos. Disponible para instalaciones **en suelo duro y blanco**. Perfectas para **áreas públicas y parques**. Elementos aptos para **circuitos deportivos exteriores**.